

LEVAC

ACCESSOIRES DE LEVAGE
ET DE MANUTENTION

CATALOGUE N°15

EDITION MARS 2012

Fabricant
d'élingues
tous types
tous tonnages
depuis 1968 !



ISO 9001

BUREAU VERITAS
Certification



MEYZIEU Siège

LEVAGE
MANUTENTION
SECURITE



Pour définir votre table élévatrice indiquer : la REFERENCE et le CODE

Commande de descente manuelle par poignée située sur l'arceau
2 roues fixes et 2 roues pivotantes avec frein

Vérin hydraulique simple-effet avec limiteur de pression

Tringlerie de commande en acier zingué

Peinture glycéro rouge-orangée

Nouveau!

commande de levage
par pédale

sécurité
anti-chute

charge
150 kg



réf. 6933A

charge
300 kg



réf. 6933B

charge
350 kg



réf. 6933C

charge
500 kg



réf. 6932C

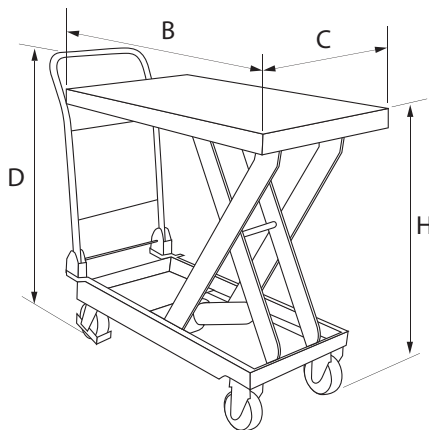

charge
750 kg



réf. 6933E

MATÉRIELS

| | réf. 6932 |
|------------------------------------|-----------|
| CODE | C |
| Capacité en kg | 500 |
| B x C en mm | 815 x 500 |
| D en mm | 1120 |
| H hauteur levage mini / maxi en mm | 285 / 900 |
| poids en kg | 82 |

| réf. 6933 | | | |
|-----------|-----------|------------|------------|
| A | B | C | E |
| 150 | 300 | 350 | 750 |
| 700 x 450 | 850 x 500 | 910 x 500 | 1000 x 510 |
| 965 | 1240 | 1300 | 990 |
| 220 / 720 | 290 / 880 | 380 / 1300 | 440 / 900 |
| 32 | 75 | 125 | 110 |