

Gamme ESAB TIG

■ Famille Caddy®

Caddy® est la famille composée des machines les plus compactes. Alliant la facilité d'emploi, la fiabilité et l'efficacité de la famille Caddy®, elle se distingue également par sa portabilité et sa légèreté.

■ Famille Aristo®

Aristo® appartient à la gamme la plus avancée. Alliant la facilité d'emploi, la fiabilité et l'efficacité de la famille Aristo®, elle se distingue également par sa précision et ses caractéristiques avancées.

■ Famille Origo™

Origo™ est la famille qui compose la base de la gamme des machines standards ESAB. Cette famille vous garantit facilité d'emploi, fiabilité et efficacité.

Les performances de soudage concernant les matériaux de base acier doux (MS), inox(SS) et aluminium (Al):

* = acceptable ** = bien *** = excellent



Caddy® Tig 1500i, TA33
Alimentation: 230 V / 1-ph
Matériel: MS **
 Ss **
 Al pas applicable
Facteur de marche: 150 A @ 25%
Procédé: TIG DC et MMA
Fonctions spéciaux: pente de descente et réglage d'épaisseur de plaque



Caddy® Tig 1500i, TA34
Alimentation: 230 V / 1-ph
Matériel: MS ***
 Ss ***
 Al pas applicable
Facteur de marche: 150 A @ 25%
Procédé: TIG DC, TIG DC pulsé et MMA
Fonctions spéciaux: TIG pulsé, micro pulsé, pente de montée/descente, 2 mémoires et possibilité commande à distance



Caddy® Ti_22...i, TA...
Alimentation: 230 V / 1-ph
Matériel: MS **
 Ss **
 Al pas applicable
Facteur de marche: 220 A @ 25%
Procédé: TIG DC et MMA
Fonctions spéciaux: pente de descente and réglage d'épaisseur de plaque



Caddy® Ti_22...i, TA...4
Alimentation: 230 V / 1-ph
Matériel: MS ***
 Ss ***
 Al pas applicable
Facteur de marche: 220 A @ 25%
Procédé: TIG DC, TIG DC pulsé et MMA
Fonctions spéciaux: TIG pulsé, micro pulse, pente de montée/descente, 2 mémoires et possibilité commande à distance

Caddy® Tig 2200i AC/DC, TA33 AC/DC



Alimentation: 230 V / 1-ph
Matériel: MS **
 Ss **
 Al **
Facteur de marche: 220 A @ 20%
Procédé: TIG AC/DC et MMA AC/DC
Fonctions spéciales: pente de descente, réglage d'épaisseur de plaque et possibilité commande à distance

Caddy® Tig 2200i AC/DC, TA34 AC/DC



Alimentation: 230 V / 1-ph
Matériel: MS ***
 Ss ***
 Al ***
Facteur de marche: 220 A @ 20%
Procédé: TIG AC/DC, Pulse TIG DC et MMA AC/DC
Fonctions spéciales: TIG DC pulsé, micro pulsé, pente de montée/descente, fréquence AC et contrôle de balance, préchauffage d'électrode, 2 mémoires et possibilité commande à distance

Origo™ Tig 3001i, TA23



Alimentation: 400 V / 3-ph
Matériel: MS **
 Ss **
 Al pas applicable
Facteur de marche: 300 A @ 35%
Procédé: TIG DC et MMA
Fonctions spéciales: pente de montée/descente et possibilité commande à distance

Origo™ Tig 3001i, TA24



Alimentation: 400 V / 3-ph
Matériel: MS ***
 Ss ***
 Al pas applicable
Facteur de marche: 300 A @ 35%
Procédé: TIG DC, TIG DC pulsé et MMA
Fonctions spéciales: TIG DC pulsé, micro pulsé, pente de montée/descente, 2 mémoires et possibilité commande à distance

Origo™ Tig 3000i AC/DC, TA24 AC/DC



Alimentation: 400 V / 3-ph
Matériel: MS ***
 Ss ***
 Al ***
Facteur de marche: 300 A @ 35%
Procédé: TIG AC/DC, TIG DC pulsé et MMA DC
Fonctions spéciales: TIG DC pulsé, micro pulsé, pente de montée/descente, fréquence AC et contrôle de balance, préchauffage d'électrode, 2 mémoires et possibilité commande à distance

Origo™ Tig 4300iw AC/DC, TA24 AC/DC



Alimentation: 400 V / 3-ph or multi voltage unit TUA2
Matériel: MS ***
 Ss ***
 Al ***
Facteur de marche: 430 A @ 40%
Procédé: TIG AC/DC, TIG DC pulsé et MMA AC/DC,
Fonctions spéciales: TIG DC pulsé, micro pulsé, pente de montée/descente, fréquence AC et contrôle de balance, préchauffage d'électrode, 2 mémoires et possibilité commande à distance

Aristo® Tig 4000i, TA4



Alimentation: 400 V / 3-ph or multi voltage unit TUA2
Matériel: MS **
 Ss **
 Al pas applicable
Facteur de marche: 400 A @ 35%
Procédé: TIG DC et MMA
Fonctions spéciales: pente de montée/descente et possibilité commande à distance

Aristo® Tig 4000i, TA6



Alimentation: 400 V / 3-ph or multi voltage unit TUA2
Matériel: MS ***
 Ss ***
 Al pas applicable
Facteur de marche: 400 A @ 35%
Procédé: TIG DC, TIG pulsé et MMA
Fonctions spéciales: TIG pulsé, pente de montée/descente, sélection type MMA d'électrode, 10 mémoires et possibilité commande à distance



France & Afrique
 ESAB France S.A.S
 Boîte Postale 78498
 95891 CERGY-PONTOISE

Téléphone: 01 30 75 55 00
 Télécopie: 01 30 75 55 24
 E-mail: info@esab.fr
 www.esab.fr

Belgique & Luxembourg
 ESAB S.A.
 10 Av. de la Métrologie BP 2
 1130 BRUXELLES (Haren)

Téléphone: 070 233 075
 Télécopie: 02-745 11 28
 E-mail: info@esab.be
 www.esab.be

Suisse
 ESAB AG
 Silberstrasse 18
 8953 D ETIKON

Téléphone: 01-741 25 25
 Télécopie: 01-740 30 55
 E-mail: info@esab.ch
 www.esab.ch



Caddy™ Tig 1500i et 2200i

Des machines de soudage portables pour les professionnels

Le nom Caddy™ a toujours été synonyme de machines robustes et durables conçues pour le soudeur professionnel. Nous vous présentons la cinquième génération d'équipements de soudage portables. Les nouvelles machines Caddy™ bénéficient des 30 années d'expérience d'ESAB dans la technologie inverter.

Machines portables

Les machines Caddy™ Tig 1500i et 2200i sont compactes, légères et faciles à déplacer. Caddy™ est conforme à IP23, les machines peuvent ainsi être utilisées en extérieur. Idéales pour les ateliers ou les chantiers.

Conçues pour durer

Les machines Caddy™ Tig 1500i et 2200i sont équipées de connecteurs de câble OKC 50, destinés à un usage intensif. La caisse est en aluminium et en polymères résistants aux chocs et à la chaleur. La conception comprend un tunnel d'air qui isole les composants électroniques des poussières. Le refroidissement des composants internes est assuré par un grand radiateur en aluminium et un ventilateur performants. La machine supporte les environnements rudes. La conception durable et les performances supérieures de soudage aboutissent à une machine sur laquelle vous pouvez compter.

Correction du facteur de puissance PFC

Les Caddy™ Tig 1500i et 2200i sont des sources de courant alimentées en 230 V monophasé. Elles sont équipées des circuits PFC qui permettent d'opérer à pleine capacité avec des fusibles de 16 A. La technologie PFC protège les machines des fluctuations de tension d'alimentation et permet une utilisation sur des groupes électrogènes régulés. Les machines Caddy™ fonctionnent avec des câbles d'alimentation de longueurs supérieures à 100 mètres, ce qui assure un rayon d'action considérable.

Les machines sont conformes à la dernière législation EMC (compatibilité électromagnétique).



Panneaux de commande

Le panneau TA33 est simplifié, il vous suffit de régler l'épaisseur de pièce et la machine se charge des autres paramètres pour une soudure TIG de haute qualité. Le courant de soudage, l'évanouissement de l'arc et le post-gaz sont réglables. Plus perfectionné, le panneau TA34 permet de souder en TIG pulsé pour un meilleur contrôle de l'apport de chaleur. La Micro Pulsation permet de régler les temps d'impulsion jusqu'à 0.001 s. Le stockage de vos réglages est possible sur les deux mémoires. Vous pouvez les rappeler depuis le panneau ou à l'aide de la gâchette de torche, même pendant le soudage. La pente de montée et de descente, le post-gaz sont réglables et il est possible d'y relier une commande à distance. Les deux panneaux sont faciles à régler, même en gardant vos gants de soudage.

Applications

- Tuyauterie
- Installations et réparations sur chantiers extérieurs
- Fabrications en acier, inox ou cuivre

XA00134240



Soudage MMA avec ArcPlus™II

Caddy™ Tig fournit du courant continu pour souder les aciers alliés et non alliés, l'acier inoxydable et la fonte. Avec le Caddy™ Tig 1500i vous pouvez souder avec des électrodes enrobées du Ø1,6 au 3.2 mm et jusqu'au Ø 4 mm avec le Caddy™ Tig 2200i. Les deux panneaux de commande bénéficient du nouveau régulateur ArcPlus™ II qui fournit un arc plus stable, générant moins de projections. L'ArcPlus™ II assure un arc mieux dirigé permettant de meilleurs résultats lors du soudage en passes balayées. ArcPlus™ II offre une meilleure qualité de soudure avec moins de besoins en parachèvement.

- **Conçues pour le soudage TIG de qualité** en aciers alliés, non-alliés, inoxydables, cuivreux.
- **Faciles à utiliser** – Toutes les fonctions sont présentées de manière claire et logique.
- **Fonction ESAB 2 programmes** – Possibilité de pré-programmer et de changer de programme pendant le soudage.
- **Soudage en TIG pulsé (TA34)** - Contrôle de l'énergie et du bain de soudure.
- **Micro Pulsation (TA34)** – Minimise la zone affectée thermiquement, en particulier sur les fines épaisseurs.
- **Fonctions MMA** – Départ à chaud et Arc Force sont réglables.
- **ArcPlus™II** - Fonction intégrée en soudage MMA. Un arc plus stable, générant moins de projections. Arc mieux dirigé permettant de meilleurs résultats lors du soudage en passes balayées.
- **Possibilité d'utiliser de longs câbles d'alimentation** – Rayon de travail considérable.
- **Utilisation sur groupes électrogènes régulés.**

Caractéristiques techniques

	Caddy™ Tig 1500i	Caddy™ Tig 2200i
Alimentation V/ph Hz	230/1 50/60	230/1 50/60
Fusible (lent), A	16	16
Capacité minimum groupe électrogènes (KvA)	10	12
Charge admissible à 40°C, TIG		
25% facteur de marche, A/V	150/16	220/18,8
60% facteur de marche, A/V	120/14,8	150/16,0
100% facteur de marche, A/V	110/14,4	110/14,4
Charge admissible 40°C, MMA		
25% facteur de marche, A/V	150/26	170/26,8
60% facteur de marche, A/V	100/24	130/25,2
100% facteur de marche, A/V	90/23,6	110/24,4
Plage de réglage TIG (DC), A	3 - 150	3 - 220
Plage de réglage MMA (DC), A	4 - 150	4 - 170
Tension à vide, V	72	72
Facteur de puissance au courant max. MMA	0,99	0,99
Facteur de puissance au courant max. TIG	0,98	0,99
Rendement au courant max. MMA %	80	81
Rendement au courant max. TIG %	77	75
Dimensions Lxlxh, mm	418 x 188 x 208	418 x 188 x 208
Poids, kg	9,2	9,4
Indice de protection	IP 23	IP 23
Classe d'application	S	S
Normes	IEC/EN 60974-1, IEC/EN 60974-3, IEC/EN 60974-10	



Refroidisseur CoolMini :

Volume de liquide, litres	2,2
Débit maxi, l/min	2
Pression maxi, 50/60 Hz bar	2.3 bar
Poids, kg	4,5/6,7
Dimensions ext., mm Lxlx h	418x188x137

Panneaux de commandes :

	Caddy™ TA34	Caddy™ TA33
Pente de montée, secondes	0-10	0-9,9 *
Evanouisseur, secondes	0-10	0-10
Pré-gaz *, secondes	0-5	0-5
Post gaz, secondes	0-25	0-25
Temps Pulsé/ courant de fond, sec	0,01-2,5	-
Temps micro pulsation, sec	0,001-0,250	-
Epaisseur pièce à souder, mm	-	0,1-7,3

* Fonctions masquées

Accessoires de qualité pour le soudeur

ESAB propose une gamme exhaustive d'accessoires. Pour une information complète sur nos produits, visitez notre site web : www.esab.fr ou bien www.esab.be ou encore contactez votre distributeur ESAB le plus proche.

Service et support technique incomparables

Notre engagement sur la fourniture du service attendu commence dès la confirmation de commande. Nous proposons à nos clients un service après vente sans équivalent. Une organisation forte et qualifiée est en place pour assurer le service, l'entretien, l'étalonnage, la validation et évolution des équipements et des logiciels. L'organisation de service propose également des solutions standardisées pour mettre à jour ou modifier des équipements existants.

Références

Caddy™ Tig 1500i, TA33 pack. avec accessoires de soudage MMA lg 3m, torche TIG TXH 150, 4m	0460 450 880
Caddy™ Tig 2200i, TA33 pack. avec accessoires de soudage MMA lg 3m, torche TIG TXH 200, 4m	0460 450 881
Caddy™ Tig 1500i, TA34 pack. avec accessoires de soudage MMA lg 3m, torche TIG TXH 150, 4m	0460 450 882
Caddy™ Tig 2200i, TA34 pack. avec accessoires de soudage MMA lg 3m, torche TIG TXH 200, 4m	0460 450 883
Caddy™ Tig 2200iw, TA33 pack. avec refroidisseur, Accessoires MMA lg 3m, torche TIG TXH 250w, 4m	0460 450 884
Caddy™ Tig 2200iw, TA34 pack. avec refroidisseur, Accessoires MMA lg 3m, torche TIG TXH 250w, 4m	0460 450 885
Caddy™ Tig 1500i, TA33	0460 450 890
Caddy™ Tig 2200i, TA33	0460 450 891
Caddy™ Tig 1500i, TA34	0460 450 892
Caddy™ Tig 2200i, TA34	0460 450 893
Caddy™ Tig 2200iw, TA33	0460 450 894
Caddy™ Tig 2200iw, TA34	0460 450 895

Contenu de la livraison : livré avec câble d'alimentation de 3 mètres avec prise. Tuyau de gaz longueur 2 m avec 2 colliers.

ACCESSOIRES

Bandoulière	0460 265 003
Chariot (pour bouteilles de 5 à 10 l)	0459 366 885
Chariot (pour bouteilles de 20 à 50 l)	0459 366 886
Chariot (pour bouteilles de 20 à 50 l)	0460 330 880
Commande au pied T1 Foot CAN câble 5m inclus.	0460 315 880
Commande à distance AT1CAN	0459 491 883
Commande à distance AT1 grossier/fin CAN	0459 491 884
Commande à distance MTA1 CAN	0459 491 880
Câbles de liaison pour commandes à distance	
Câble CAN 5 m	0459 554 880
Câble CAN 10 m	0459 554 881
Câble CAN 15 m	0459 554 882
Câble CAN 25 m	0459 554 883
Torche TIG TXH™ 150 OKC50, 4m	0460 011 842
Torche TIG TXH™ 150 OKC50, 8m	0460 011 882
Torche TIG TXH™ 200 OKC50, 4m	0460 012 840
Torche TIG TXH™ 200 OKC50, 8m	0460 012 880
Torche TIG TXH™ 250w OKC50, 4m	0460 013 840
Torche TIG TXH™ 250w OKC50, 8m	0460 013 880
Cagoule Albatross 1000, 90x110	0349 502 204
Cagoule Eye-Tech Mono 10/11, poids 480 g	0700 000 888
Gants de soudeur Heavy Duty Basic	0700 005 007
Gants de soudeur Heavy Duty Regular	0700 005 008
Gants de soudeur Heavy Duty Excel, L	0700 005 009



France & Maghreb
ESAB France S.A.
Boîte Postale 78498
95891 CERGY-PONTOISE

Téléphone: 01 30 75 55 00
Télécopie: 01 30 75 55 24
E-mail: info@esab.fr
www.esab.fr

Belgique & Luxembourg
ESAB S.A.
10 Av. de la Métrologie BP 2
1130 BRUXELLES (Haren)

Téléphone: 070 233 075
Télécopie: 02-745 11 28
E-mail: info@esab.be
www.esab.be

Suisse
ESAB AG
Silberstrasse 18
8953 D ETIKON

Téléphone: 01-741 25 25
Télécopie: 01-740 30 55
E-mail: info@esab.ch
www.esab.ch



Origo™ Tig 3001i, TA23

Applications industrielles, réparations et entretien

Conception robuste

De conception robuste, l'Origo™ Tig 3001i est à l'aise partout. Sa simplicité d'utilisation n'a d'égal que sa fiabilité.

Panneau de commande

L'Origo™ TA23 est un panneau de commande présentant tous les réglages de base pour le soudage TIG DC et MMA. Il donne une vue d'ensemble sur tous les paramètres pour plus de rapidité et d'efficacité.

Soudage TIG et MMA de la plupart des métaux

Avec l'Origo™ Tig 3001i soudez les aciers doux et les aciers inoxydables, à partir d'une épaisseur de 1,0 mm.



- Conception robuste – facile à transporter il est compact et passe littéralement partout.
- Prise en main rapide - productivité élevée grâce à des réglages clairs et intuitifs.
- Amorçage HF ou LiftArc™ pour soudage TIG.
- Soudage MMA - toutes les électrodes jusqu'à 5 mm.
- ArcPlus™ II - Des soudures MMA de meilleure qualité, un travail simplifié et une qualité générale supérieure avec moins de parachèvement.
- Soudage MMA professionnel avec Hot-Start et Arc Force réglables.

Applications :

- Tuyauterie
- Secteur de la transformation
- Construction navale
- Réparation et entretien



Origo™ Tig 3001i



Origo™ Tig 3001iw
avec CoolMidi 1000



Origo™ Tig 3001i
Chariot 4 roues



Origo™ Tig 3001iw
avec CoolMidi 1000
Chariot 4 roues

Références :

Origo™ Tig 3001i, TA23	0459 745 883
Origo™ Tig 3001iw, TA23 (avec CoolMidi 1000)	0459 745 884
Chariot 2 roues	0460 564 880
Chariot 4 roues	0460 565 880
Châssis de protection	0460 459 880
Commande à distance AT1 CAN	0459 491 883
Commande à distance AT1 CoarseFine CAN	0459 491 884
Commande pédale T1 Foot CAN, avec câble 5 m	0460 315 880
Câbles pour commandes à distance	
5 m CAN	0459 960 880
10 m CAN	0459 960 881
15 m CAN	0459 554 882
25 m CAN	0459 960 882
Torches TIG :	
TXH 250w, 4 m	0460 013 840
TXH 250wF, 4 m	0460 013 841
TXH 200, 4 m	0460 012 840
TXH 200 F, 4 m	0460 012 842

w = water (refroidissement par eau)

F = Flexible, signifie corps de torche orientable

Livré avec : câble secteur lg 5 m avec prise, flexible de gaz lg 2 m avec deux colliers de serrage, câble de soudage lg 4,5 m avec pince de masse.

Caractéristiques techniques :

Origo™ Tig 3001i, TA23

Plage de réglage TIG (A)	4-300
Gamme de réglages MMA (A)	16-300
Alimentation secteur (V, Hz)	400, 3-50/60
Fusible lent (A)	16
Câble secteur (Ø mm²)	4 x 4 mm
Charge admissible, à 40°C.	
à 35 % facteur de marche, TIG (A/V)	300/22,0
à 60 % facteur de marche, TIG (A/V)	240/19,6
à 100 % facteur de marche, TIG (A/V)	200/18,0
Pente montante (en secondes)	0-10
Pente descendante (en secondes)	0-10
Pré-débit gaz (en secondes)	0-5
Post-débit gaz (en secondes)	0-25
Tension à vide (V)	67
Mode économie (W)	30
Facteur de puissance à 100 % (mode TIG)	0,89
Rendement à 100 % (mode TIG), %	82
Classe de protection	IP 23
Dimensions du générateur L x l x h (mm)	652 x 249 x 423
Dimensions avec refroidisseur L x l x h (mm)	714 x 249 x 693
Poids du générateur (kg)	33,5
Poids avec refroidisseur (kg)	54
Refroidisseur CoolMidi 1000 :	
Capacité de refroidissement, W (l/min)	1100 (1,0)
Volume de liquide de refroidissement (l)	5
Débit maximum (l/min)	4
Pression maximum 50/60 Hz (bar)	3/3,8
Poids à vide/ plein (kg)	14/19
Dimensions L x l x h (mm)	690 x 245 x 300

Des accessoires de qualité pour un appareil de qualité

ESAB propose une vaste gamme d'accessoires. L'ensemble de la gamme ainsi que l'information produit sont consultables sur nos sites Internet locaux. Rendez-vous sur www.esab.fr ou www.esab.be ou vous adressez vous à un distributeur ESAB.

Service et assistance incomparables

Dès confirmation de la commande, nous mettons à votre service notre réactivité et nos capacités de service et d'assistance. Nous nous engageons à faire bénéficier nos clients d'un service après-vente performant. Une Equipe dynamique et compétente assure l'entretien, l'étalonnage, la validation et la mise à niveau des matériels et logiciels. ESAB propose des solutions standard de remise en état et de modification des produits existants. Les pièces de rechange et d'usure sont fabriquées en conformité avec le programme qualité ESAB. Tous nos produits peuvent bénéficier du remplacement de leurs cartes de circuits imprimés, modules et composants, ce qui réduit considérablement les temps d'arrêt. ESAB aide en permanence ses distributeurs dans leur travail d'assistance technique. Nous proposons systématiquement à ceux de nos clients qui disposent de leur propre personnel d'entretien et de réparation de former ce dernier sur le produit acheté. La formation produit et process de l'utilisateur constitue toutefois un volet complémentaire de l'offre ESAB. Consultez votre distributeur ou représentant ESAB qui vous conseillera la solution la plus adaptée.



France & Maghreb
ESAB France S.A.S
Boîte Postale 78498
95891 CERGY-PONTOISE

Téléphone: 01 30 75 55 00
Télécopie: 01 30 75 55 24
E-mail: info@esab.fr
www.esab.fr

Belgique & Luxembourg
ESAB S.A.
10 Av. de la Métrologie BP 2
1130 BRUXELLES (Haren)

Téléphone: 070 233 075
Télécopie: 02-745 11 28
E-mail: info@esab.be
www.esab.be

Suisse
ESAB AG
Silbernstrasse 18
8953 DIETIKON

Téléphone: 01-741 25 25
Télécopie: 01-740 30 55
E-mail: info@esab.ch
www.esab.ch





Aristo™ Tig 4000i

Solution optimale pour le soudage TIG DC

Robuste et puissante

Aristo™ Tig 4000i est une machine de production de forte puissance qui peut être utilisée en atelier ou en extérieur du fait de l'indice de protection IP23. Permet de réaliser des assemblages en TIG courant continu et en électrode enrobée. La réparation et la maintenance nécessitent parfois une source de 400 A telle que l' Aristo™ Tig 4000i .

La source de courant de soudage est compacte. Le châssis est en aluminium extrudé : **Alutech™**, et tous les composants sont conçus pour résister à tous les environnements. Par ailleurs des filtres anti-poussières amovibles et un montage type tunnel isolent parfaitement les composants électroniques. En résumé il s'agit d'un équipement robuste et durable.

La technologie transistorisé type IGBT (Insulated Gate Bipolar Transistor) permet de remarquables caractéristiques d'arc et une grande précision dans les réglages.

La communication et le contrôle se font en réseau grâce à la technologie Can-Bus, nécessitant moins de câbles et limitant les points de contact électriques. Le Can-Bus allie précision et durabilité.

MMA applications

Aristo™ Tig 4000i permet de souder avec tous les types d'électrodes enrobées en aciers alliés ou non alliés, les aciers inoxydables et les fontes. Les électrodes de réparation et maintenance pourront aussi être utilisées et vous apprécierez la fonction gougeage à l'arc intégrée. Les électrodes enrobées jusqu'au diamètre 6 mm et les électrodes de gougeage jusqu'au diamètre 8 mm pourront être utilisées avec Aristo™ Tig 4000i ce qui en fait une machine réellement polyvalente.

Flexibilité

Les réglages sont logiques et clairs. 2 versions de panneaux de réglage sont proposés et répondent à des utilisations différentes. Le TA6 est la version la plus complète. Existent en version air ou eau.



Aristo™ TA4 intègre un panneau de commande avec afficheur digital. Un seul bouton pour effectuer les réglages. 3 touches permettent d'accéder aux autres fonctions telles que l'Arc force, le Hot Start, le pré et post gaz. Les pentes de montée et descente du courant sont réglables. L'amorçage peut se faire avec la HF ou le Lift Arc. Mode gâchette 2/4 temps.

Aristo™ TA6 offre encore plus de possibilités telles que l'optimisation du courant de soudage par rapport à un type d'enrobage. En TIG, il est possible de souder en courant lisse ou en courant pulsé, mais aussi de purger le gaz. La précision des réglages et la possibilité de mémoriser 10 paramètres de soudage font de cette version le must du soudage TIG/MMA.

Refroidisseur de torche

Aristo™ Tig 4000iw intègre en version eau un refroidisseur de torche compact et performant.

Applications

- TIG (passes de racine)
- MMA pour les passes de remplissage
- Préfabrication
- Pièces de sécurité
- Tuyauterie
- MMA réparation et maintenance

- **Caractéristiques d'arc remarquables** produisant des cordons de soudure de qualité supérieure.
- **Communication et réglages logiques.**
- **Mémorisation de 10 paramètres de soudage TIG ou MMA.**
- **Possibilité de souder en pulsé ou en micro Pulse (TA6)** particulièrement utile pour les fines épaisseurs.
- Classe de protection **IP 23.**
- **Pré-gaz, pente de montée, post-gaz et pente de descente** sont entièrement réglables et permettent de réussir les amorçages, d'éviter les fissures et l'oxydation en fin de cordon.
- **Filtres anti-poussières** permettant de travailler dans tous les environnements.

Caractéristiques techniques

	Aristo™ Tig 4000i
Tension d'alimentation, V/Hz	3x400, 50/60
Fusible, lent, A	25
Câble d'alimentation, mm ²	4x4
Plage de réglage, A	4-400
Charge admissible, à température ambiante de 40°C.	
à 35% de facteur de marche TIG, A/V	400/26
à 60% de facteur de marche TIG, A/V	320/23
à 100% de facteur de marche TIG, A/V	250/20
Tension circuit ouvert, V	78 - 90
Mode d'économie d'énergie W	60
Puissance apparente, kVA	18.6
Facteur de puissance au courant maximum	0.9
Rendement au courant maximum, %	86
Dimensions L x l x h, mm	625 x 394 x 496
Indice de protection et d'étanchéité	IP 23
Classe d'isolation	H
Température de service	-10 à +40°C
Poids, kg	61.5
avec refroidisseur	81.5
Classe d'application	S
Normes	IEC/EN 60974-1, EN 50199



Références

Aristo™ Tig 4000i TA4	0458 630 880
Aristo™ Tig 4000iw TA4	0458 630 881
Aristo™ Tig 4000i TA6	0458 630 884
Aristo™ Tig 4000iw TA6	0458 630 885

Accessories

Unité mul i-tension large TUA2 (3x208/230/400/460/475/575V, 50/60 Hz)	0459 145 880
2 poignées de transport avec la visserie pour le montage	0459 307 881
Chariot pour transporter la source et la bouteille de gaz	0458 530 881
Adaptateur pour commandes à distance analogiques RA 12 (12 pole)	0459 491 910
Commande à distance AT1 CAN pour régulation du courant	0459 491 883
Commande à distance AT1 CAN grossier/fin	0459 491 884
Câble de liaison pour commande à distance AT1 et AT1 grossier/fin	
0.25 m	0459 554 884
5 m	0459 554 880
10 m	0459 554 881
15 m	0459 554 882
25 m	0459 554 883
Commande au pied FS 002 CAN, start/stop et réglage linéaire du courant de soudage, inclus câble de 5 m, Burndy 12 p.	0349 090 890

Options:

Sécurité d'eau	0456 855 880
----------------	--------------

Contenu à la livraison : câble d'alimentation de 5 mètres et câble de masse de longueur 5 mètres.

Accessoires de qualité pour le soudeur professionnel

ESAB vous offre une large gamme d'accessoires. La gamme complète est visible sur les sites Web : www.esab.fr, ou auprès de votre représentant local.

Service et support technique : pour une disponibilité maximum

Nous assurons à nos clients un service après-vente de qualité et nous proposons une gamme de services étendus, de l'entretien, à l'étalonnage, en passant par la mise en conformité du matériel et des logiciels. Nous sommes à même de vous offrir des solutions standardisées pour la remise à neuf ou la modification d'installations existantes.

Les pièces de rechange et d'usure sont fabriquées conformément au plan d'assurance qualité d'ESAB.

Les échanges des modules et des composants de circuits imprimés sont possibles pour tous les produits dans le but de réduire au minimum le temps d'arrêt des machines.

ESAB travaille avec des partenaires agréés pour assurer un service après-vente local. Nous sommes en mesure d'assurer des formations de maintenance aux clients possédant leur propre service d'entretien. ESAB offre également la possibilité d'effectuer des stages de formation après-vente. Demandez la solution la plus adaptée à votre distributeur ou représentant ESAB.



France
ESAB France S.A.
Boîte Postale 78498
95891 CERGY-PONTOISE
CEDEX
Téléphone: 01 30 75 55 00
Télécopie: 01 30 75 55 24
www.esab.fr

www.esab.com

Belgique
ESAB S.A.
10 Av. de la Métrologie BP 2
1130 BRUXELLES (Haren)
Téléphone: 02-745 11 24
Télécopie: 02-745 11 28

Suisse
ESAB AG
Silberstrasse 18
8953 D ETIKON
Téléphone: 01-741 25 25
Télécopie: 01-740 30 55
E-mail: info@esab.ch
www.esab.ch





Caddy™ Tig 2200i AC/DC

Pour souder tous les métaux, y compris l'aluminium, en atelier ou sur site.

Le nom Caddy™ est déjà une référence dans l'univers des machines portables. Avec la nouvelle gamme Caddy™ Tig 2200i AC/DC versions TA33 et TA34 et l'ensemble des accessoires proposés, vous trouverez des solutions pour toutes vos applications de soudage.

Privilégiez la qualité

En choisissant cette machine TIG, vous optez pour des amorçages réussis et pour un arc extrêmement stable. Tous les métaux peuvent être soudés avec une qualité maximum. L'acier, l'inox et l'aluminium peuvent être soudés jusqu'à l'épaisseur 5 mm.

Exclusivités ESAB :

QWave™

La qualité d'une machine TIG AC se mesure à la stabilité de l'arc. Le Caddy™ Tig 2200i intègre la fonction QWave™ qui optimise la forme de l'onde AC pour produire le meilleur arc tout en réduisant le bruit.

True Arc Current : le courant délivré correspond toujours au courant réglé.

Réglages logiques et simplifiés

Deux versions de panneaux de commandes sont proposées permettant les réglages en TIG DC, AC/DC et MMA. Toutes les fonctions sont présentées sous forme graphique et logique.

Le panneau de commandes Caddy™ TA34 AC/DC est le plus complet. La balance AC détermine la proportion entre le décapage et la fusion du métal de base. La fréquence AC règle la largeur de l'arc et donc la forme du cordon. La fonction préchauffage de l'électrode tungstène, permet de souder avec différentes formes de pointe et angles d'affûtage. Les amorçages sont améliorés et l'électrode dure plus longtemps.

La version Caddy™ TA33 propose la solution la plus facile pour souder l'aluminium. Vous sélectionnez une épaisseur et la machine s'occupe des réglages pour une soudure réussie.

Applications

- Réparation et travaux de maintenance sur sites
- Fabrication et assemblages de fines épaisseurs
- Industries de transformation et secteurs de l'énergie
- Construction navale et Offshore
- Transport et machines mobiles

XA00132340



Portabilité

Pour vous aider à travailler dans des environnements difficiles, et à respecter des délais serrés, vous avez besoin de liberté de mouvement. Notre Caddy™ est léger, ne rouille pas, les lignes sont adoucies et ne présentent aucun angle vif ! La nouvelle caisse légère et durable va vous aider dans votre travail.



- **Conçu pour souder tous les métaux**, avec la plus grande qualité de soudage.
- **Facile à régler** – tous les paramétrages sont présentés sous forme graphique et logique.
- **QWave™**- stabilise l'arc AC et minimise le bruit.
- **La fréquence et la balance AC** permettent le contrôle du bain et déterminent la forme de pénétration.
- **Préchauffage de l'électrode tungstène** – excellents amorçages et allongement de la durée de vie.
- **Fonction ESAB 2 programmes** pour appeler les réglages en mémoire avant soudage ou changer de paramètres en cours de soudage.
- **TIG DC pulsé** - contrôle du bain et de l'énergie de soudage. Recommandé pour les fines épaisseurs et pour le soudage en position.
- **DC Micro Pulse** – minimise la zone affectée thermiquement. Arc stable même à très faible intensité.
- **Soudage MMA haute précision en AC et DC** Hot Start, Arc force, et changement de polarité (DC).

Caractéristiques techniques

Tig 2200i AC/DC	
Plage de réglage TIG AC/DC	3-220
Plage de réglage MMA	4-160
Alimentation, V/Phase	230/1 50/60 Hz
Fusible (lent) A	16
Section câble alimentation, mm ²	3 x 2.5
Facteurs de marche (t° ambiante de 40°C.)	
à 20%, TIG, A/V	220/18,8
à 60%, TIG, A/V	150/16,0
À 100%, TIG, A/V	140/15,6
Tension à vide, V DC	70 V
Facteur de puissance à 100% en TIG	0,99
Rendement à 100% en TIG	66 %
Classe de protection	IP 23
Dimensions extérieures mm, Lxlxh	418x188x345
Poids, kg	15
Refroidisseur CoolMini :	
Volume de liquide, l	2,2
Débit maxi, l/min	2
Pression maxi, 50/60 Hz, bars	2.3 bar
Poids, kg	4,5/6,7
Dimensions extérieures Lxlxh, mm	418x188x137

Panneaux de commandes :		TA34 AC/DC	TA33 AC/DC
Pente de montée, secondes	0-10	-	-
Pente de descente, secondes	0-10	0-10	0-10
Post gaz, secondes	0-25	0-25	0-25
Fréquence de pulsation DC, secondes	0,01-2,5	-	-
Fréquence AC, Hz	10-152	65	70
Balance AC, %	50-98	70	70
Épaisseur à souder DC, mm	-	0,1-7,3	0,1-5,5
Épaisseur à souder AC, mm	-	0,1-5,5	0,1-5,5

Accessoires de qualité pour le soudeur professionnel

ESAB vous offre une large gamme d'accessoires. La gamme complète est visible sur les sites Web : www.esab.fr, ou auprès de votre représentant local.

Service et support technique : pour une disponibilité maximum

Nous assurons à nos clients un service après-vente de qualité et nous proposons une gamme de services étendus, de l'entretien, à l'étalonnage, en passant par la mise en conformité du matériel et des logiciels. Nous sommes à même de vous offrir des solutions standardisées pour la remise à neuf ou la modification d'installations existantes.

Les pièces de rechange et d'usure sont fabriquées conformément au plan d'assurance qualité d'ESAB.

Les échanges des modules et des composants de circuits imprimés sont possibles pour tous les produits dans le but de réduire au minimum le temps d'arrêt des machines.

ESAB travaille avec des partenaires agréés pour assurer un service après-vente local. Nous sommes en mesure d'assurer des formations de maintenance aux clients possédant leur propre service d'entretien. ESAB offre également la possibilité d'effectuer des stages de formation après-vente. Demandez la solution la plus adaptée à votre distributeur ou représentant ESAB.



Caddy™ Tig 2200i AC/DC pour souder en fabrication ou en opérations de réparation. Version avec refroidisseur pour un usage plus intensif avec torche refroidie par eau.

Références

Caddy™ Tig 2200i AC/DC, TA33 AC/DC TXHT™ 200 lg 4m, accessoires MMA	0460 150 882
Caddy™ Tig 2200i AC/DC, TA34 AC/DC TXHT™ 200 lg 4m, accessoires MMA	0460 150 883
Caddy™ Tig 2200i AC/DC, TA34 AC/DC TXHT™ 250w lg 4m, refroidisseur CoolMini, accessoires MMA, chariot 2 roues	0460 150 884
Caddy™ Tig 2200i AC/DC, TA34 AC/DC	0460 150 880
Caddy™ Tig 2200i AC/DC, TA33 AC/DC	0460 150 881
Refroidisseur, CoolMini	0460 144 880
Chariot 2 roues pour petite bouteille de gaz	0459 366 885
Chariot 2 roues - support bouteille devant la machine	0459 366 886
Chariot 2 roues - support bouteille derrière la machine	0460 330 880
Commande à distance AT1 CAN	0459 491 883
Commande à distance AT1 CAN à réglage fin	0459 491 884
Commande à distance MTA1 CAN	0459 491 880
Commande au pied T1 Foot CAN	0460 315 880
Câbles pour commandes à distance :	
5 m CAN	0459 554 880
10 m CAN	0459 554 881
15 m CAN	0459 554 882
25 m CAN	0459 554 883
Torches TIG :	
TXHT™ 250w 4m	0460 013 840
TXHT™ 250wF 4m	0460 013 841
TXHT™ 200	0460 012 840
TXHT™ 200 F	0460 012 842
TXHT™ 250wr 4m	0462 013 840
TXHT™ 250wFr 4m	0462 013 841
TXHT™ 200r	0462 012 840
TXHT™ 200 Fr	0462 012 842
Interface pour commande à distance	0459 491 912

Contenu à la livraison : câble d'alimentation lg 3 m, tuyau de gaz lg 2 m avec raccords, câble équipé de masse lg 3 m.



France
ESAB France S.A.
Boîte Postale 78498
95891 CERGY-PONTOISE
CEDEX
Téléphone: 01 30 75 55 00
Télécopie: 01 30 75 55 24
www.esab.fr

Belgique
ESAB S.A.
10 Av. de la Métrologie BP 2
1130 BRUXELLES (Haren)
Téléphone: 02-745 11 24
Télécopie: 02-745 11 28

Suisse
ESAB AG
Silberstrasse 18
8953 D ETIKON
Téléphone: 01-741 25 25
Télécopie: 01-740 30 55
E-mail: info@esab.ch
www.esab.ch



www.esab.com



Origo™ Tig 3000i AC/DC, TA24 AC/DC

Pour toutes les applications exigeantes en TIG et notamment pour le soudage de l'aluminium.

Privilégiez la qualité

En choisissant l'Origo™ Tig 3000i AC/DC, vous optez pour des amorçages réussis et pour un arc extrêmement stable en DC et en AC. Tous les métaux peuvent être soudés avec une qualité maximum. L'aluminium, le magnésium, et leurs alliages, doivent être soudés en courant AC. Le courant DC servira au soudage de l'acier, de l'inox, des bases nickel, du titane et du cuivre.

Exclusivités ESAB :

QWave™

La qualité d'une machine TIG AC se mesure à la stabilité de l'arc. L'Origo™ Tig 3000i AC/DC, intègre la fonction QWave™ qui optimise la forme de l'onde AC pour produire le meilleur arc tout en réduisant le bruit. True Arc Current : Le courant délivré correspond toujours au courant réglé quelque soit la longueur des câbles.

Réglages logiques et simplifiés

Origo™ TA24 AC/DC dispose d'un panneau de commande complet en TIG AC/DC et MMA AC ou DC. Toutes les fonctions sont présentées sous forme graphique et logique.

La balance AC détermine la proportion entre le décapage et la fusion du métal de base.

La fréquence AC règle la largeur de l'arc et donc la forme de pénétration du cordon.

La fonction préchauffage de l'électrode tungstène, permet de souder avec différentes formes de pointes et angles d'affûtage. Les amorçages sont améliorés et l'électrode dure plus longtemps.



Applications

- Fabrication et assemblages
- Industries de transformations
- Secteurs de l'énergie, offshore
- Automobile
- Transport
- Machines mobiles
- Construction navale



- **Conçu pour souder tous les métaux**, avec la plus grande qualité de soudage.
- **Facile à régler** - tous les paramètres sont présentés sous forme graphique et logique.
- **QWave™** - stabilise l'arc en AC et minimise le bruit.
- **La fréquence et la balance AC** permettent le contrôle du bain et déterminent la forme de pénétration.
- **Préchauffage de l'électrode tungstène** - excellents amorçages et allongement de la durée de vie.
- **Fonction ESAB 2 programmes** pour appeler les réglages en mémoire avant soudage ou changer de paramètres en cours de soudage. Possibilité de fixer des limites de courant mini et maxi en utilisant la commande au pied T1 Foot Can.
- **TIG DC pulsé** - contrôle du bain et de l'énergie de soudage. Recommandé pour les fines épaisseurs et pour le soudage en position.
- **DC Micro Pulse** – minimise la zone affectée thermiquement. Arc stable même à très faible intensité.
- **ESAB LogicPump – ELP**, mise en marche et arrêt automatique du refroidisseur.
- **Mode économie d'énergie** - La pompe et le ventilateur ne s'enclenchent que si c'est nécessaire.
- **Soudage MMA haute précision en AC et DC** Hot Start, Arc force, et changement de polarité (DC).

Caractéristiques techniques

	Tig 3000i
Plage de réglage TIG AC/DC	4-300
Plage de réglage MMA	16-300
Alimentation, V/Ph	400/3
Fusible lent, A	20
Section câble d'alimentation, Ø mm ²	4 x 1.5
Facteur de marche (t° ambiante de 40°C.)	
à 35%, TIG, A/V	300/22
à 60%, TIG, A/V	240/19.6
à 100%, TIG, A/V	200/18
Pente de montée, secondes	0-10
Pente de descente, secondes	0-10
Post gaz, secondes	0-25
Fréquence de pulsation DC, secondes	0.01-2.5
Fréquence AC, Hz	10-150
Balance AC, %	50-98
Tension à vide, V DC	54-64
Mode économie d'énergie, Watts	30
Facteur de puissance à 100%, en TIG	0.72
Rendement à 100% en TIG	67%
Température de fonctionnement, Celsius	-10 to +40
Classe de protection	IP 23C
Classe d'isolement (Transfo principal)	H
Normes :	IEC/EN 60974-1, -3, -10
Dimensions extérieures L x l x h, mm	652x412x423
Poids, kg	42

Refroidisseur :	CoolMidi 1800
Capacité de refroidissement (t° ambiante de 40°C.)	1600/1.2
Volume de liquide, litres	4.2
Débit maxi, l/min	4
Pression maxi, 50/60 Hz, bars	3/3.8
Poids, kg	19/23
Dimensions extérieures, mm l x w x h	710x385x208



Origo™ Tig 3000i AC/DC avec chariot 2 roues

Références

Origo™ Tig 3000i AC/DC, TA24 AC/DC	0459 735 880
Refroidisseur, CoolMidi 1800	0459 840 880
Chariot 2 roues	0459 366 890
Chariot 4 roues	0460 060 880

Commande à distance MTA1 CAN	0459 491 880
Commande à distance AT 1 CAN	0459 491 883
Commande à distance AT 1 CAN à réglage fin	0459 491 884
Commande au pied T1 Foot CAN avec câble 5 m	0460 315 880

Câbles pour commande à distance	
5 m CAN	0459 554 880
10 m CAN	0459 554 881
15 m CAN	0459 554 882
25 m CAN	0459 554 883

Torches TIG	
TXH™ 200 4m OKC 50	0460 012 840
TXH™ 200 F 4m OKC 50	0460 012 842
TXH™ 250w 4m OKC 50	0460 013 840
TXH™ 250wF 4m OKC 50	0460 013 841
TXH™ 400w 4m OKC 50	0460 014 840
TXH™ 400w 8m OKC 50	0460 014 880
TXH™ 200r 4m OKC 50	0462 012 840
TXH™ 200Fr 4m OKC 50	0462 012 842
TXH™ 250wr 4m OKC 50	0462 013 840
TXH™ 250wFr 4m OKC 50	0462 013 841
Interface pour commande à distance et 0.25 m CAN	0459 491 912

Contenu à la livraison : câble d'alimentation lg 5 m avec prise, tuyau de gaz lg 2 m avec raccord, câble équipé de masse lg 5 m

Accessoires de qualité pour le soudeur professionnel

ESAB vous offre une large gamme d'accessoires. La gamme complète est visible sur les sites Web : www.esab.fr, ou auprès de votre représentant local.

Service et support technique : pour une disponibilité maximum

Nous assurons à nos clients un service après-vente de qualité et nous proposons une gamme de services étendus, de l'entretien, à l'étalonnage, en passant par la mise en conformité du matériel et des logiciels. Nous sommes à même de vous offrir des solutions standardisées pour la remise à neuf ou la modification d'installations existantes.

Les pièces de rechange et d'usure sont fabriquées conformément au plan d'assurance qualité d'ESAB.

Les échanges des modules et des composants de circuits imprimés sont possibles pour tous les produits dans le but de réduire au minimum le temps d'arrêt des machines.

ESAB travaille avec des partenaires agréés pour assurer un service après-vente local. Nous sommes en mesure d'assurer des formations de maintenance aux clients possédant leur propre service d'entretien. ESAB offre également la possibilité d'effectuer des stages de formation après-vente. Demandez la solution la plus adaptée à votre distributeur ou représentant ESAB.



France
ESAB France S.A.
Boîte Postale 78498
95891 CERGY-PONTOISE
CEDEX
Téléphone: 01 30 75 55 00
Télécopie: 01 30 75 55 24
www.esab.fr

Belgique
ESAB S.A.
10 Av. de la Métrologie BP 2
1130 BRUXELLES (Haren)
Téléphone: 02-745 11 24
Télécopie: 02-745 11 28

Suisse
ESAB AG
Silberstrasse 18
8953 D ETIKON
Téléphone: 01-741 25 25
Télécopie: 01-740 30 55
E-mail: info@esab.ch
www.esab.ch



www.esab.com



Origo™ Tig 4300iw AC/DC, TA24 AC/DC

Pour toutes les applications exigeantes en TIG et notamment pour le soudage de l'aluminium.

Privilégiez la qualité

En choisissant l'Origo™ Tig 4300iw AC/DC, vous optez pour des amorçages réussis et pour un arc extrêmement stable en DC et en AC. Tous les métaux peuvent être soudés avec une qualité maximum. L'aluminium, le magnésium, et leurs alliages, doivent être soudés en courant AC. Le courant DC servira au soudage de l'acier, de l'inox, des bases nickel, du titane et du cuivre.

Exclusivités ESAB :

QWave™

La qualité d'une machine TIG AC se mesure à la stabilité de l'arc. L'Origo™ Tig 4300iw AC/DC, intègre la fonction QWave™ qui optimise la forme de l'onde AC pour produire le meilleur arc tout en réduisant le bruit. True Arc Current : Le courant délivré correspond toujours au courant réglé quelque soit la longueur des câbles.

Réglages logiques et simplifiés

Origo™ TA24 AC/DC dispose d'un panneau de commande complet en TIG AC/DC et MMA AC ou DC. Toutes les fonctions sont présentées sous forme graphique et logique.

La balance AC détermine la proportion entre le décapage et la fusion du métal de base.

La fréquence AC règle la largeur de l'arc et donc la forme de pénétration du cordon.

La fonction préchauffage de l'électrode tungstène, permet de souder avec différentes formes de pointes et angles d'affûtage. Les amorçages sont améliorés et l'électrode dure plus longtemps.



Applications

- Fabrication et assemblages
- Industries de transformations
- Secteurs de l'énergie, offshore
- Automobile
- Transport
- Machines mobiles
- Construction navale

XA00132740



Torches TIG et accessoires

Origo™ Tig 4300iw AC/DC est proposé avec une gamme complète d'accessoires : torches TIG TXH™, commande au pied, commandes à distance et torches TXH™ r avec commande à distance intégrée.

- **Conçu pour souder tous les métaux**, avec la plus grande qualité de soudage.
- **Facile à régler** - tous les paramètres sont présentés sous forme graphique et logique.
- **QWave™**- stabilise l'arc en AC et minimise le bruit.
- **La fréquence et la balance AC** permettent le contrôle du bain et déterminent la forme de pénétration.
- **Préchauffage de l'électrode tungstène** - excellents amorçages et allongement de la durée de vie.
- **Fonction ESAB 2 programmes** pour appeler les réglages en mémoire avant soudage ou changer de paramètres en cours de soudage. Possibilité de fixer des limites de courant mini et maxi en utilisant la commande au pied T1 Foot Can.
- **TIG DC pulsé** - contrôle du bain et de l'énergie de soudage. Recommandé pour les fines épaisseurs et pour le soudage en position.
- **DC Micro Pulse** – minimise la zone affectée thermiquement. Arc stable même à très faible intensité.
- **ESAB LogicPump – ELP**, mise en marche et arrêt automatique du refroidisseur.
- **Mode économie d'énergie** - La pompe et le ventilateur ne s'enclenchent que si c'est nécessaire.
- **Soudage MMA haute précision en AC et DC** Hot Start, Arc force, et changement de polarité (DC).
- **VRD - Voltage Reduction Device**
Réduction de la tension à vide en MMA, protégeant le soudeur dans les zones de travail très humides.



Origo™ Tig 4300iw avec chariot 4 roues

Références

Origo™ Tig 4300iw AC/DC, TA24 AC/DC	0460 100 880
Chariot 4 roues	0458 530 881
Transformateur de courant primaire pour sortie 400 V tri (3x208/230/400/460/475/575V, 50/60 Hz)	0459 145 880
Poignées et visserie pour transport du transformateur (Par set de 2)	0459 307 881
Commande à distance AT1 CAN	0459 491 883
Commande à distance AT1 CAN à réglage fin	0459 491 884
Commande au pied T1 Foot CAN avec câble 5 m	0460 315 880
Câbles pour commandes à distance :	
5 m CAN	0459 554 880
10 m CAN	0459 554 881
15 m CAN	0459 554 882
25 m CAN	0459 554 883
Torches TIG :	
TXH™ 400w 4m OKC 50	0460 014 840
TXH™ 400w 8m OKC 50	0460 014 880
TXH™ 400w HD 4m OKC	0460 014 841
TXH™ 400w HD 8m OKC	0460 014 881
TXH™ 400wr HD 4m OKC	0462 014 841
TXH™ 400wr HD 8m OKC	0462 014 881
Interface pour commande à distance et 0.25 m CAN	0459 491 912

Pour voir toute la gamme de torches, veuillez vous reporter à la documentation spécifique : torches TXH™ & TXH™ r.

Contenu à la livraison : câble d'alimentation lg 5 m avec prise, tuyau de gaz lg 2 m avec raccord, câble équipé de masse lg 5 m.

Caractéristiques techniques

	Tig 4300iw
Plage de réglage TIG AC/DC	4 - 430
Plage de réglage MMA	16 - 430
Alimentation, V/Phase	400/3
Fusible lent, A	25
Section câble alimentation, Ø mm ²	4 x 4
Facteur de marche (t° ambiante de 40°C.)	
à 40%, TIG, A/V	430/27.2
à 60%, TIG, A/V	400/26
à 100%, TIG, A/V	315/22.6
Pente de montée, secondes	0-10
Pente de descente, secondes	0-10
Post gaz, secondes	0-25
Fréquence de pulsation DC, secondes	0.01-2.5
Fréquence AC, Hz	10-152
Balance AC, %	50-98
Tension à vide, V DC	83
Mode économie d'énergie, Watts	75
Facteur de puissance à 100% en TIG	0.89
Rendement à 100% en TIG	76 %
Température de fonctionnement, Celsius	-10 to +40
Niveau sonore, sans charge, dB (A)	< 70
Classe de protection	IP 23
Classe d'isolement (Transfo principal)	H
Normes :	IEC/EN 60974-1, -3, -10
Dimensions extérieures Lxlxh, mm	625x394x776
Poids avec le refroidisseur, en kg	95

Refroidisseur	Intégré
Capacité de refroidissement (t° ambiante de 40°C.)	2.0 kW -1.0 l/min
Volume de liquide, litres	5.5
Débit maxi, l/min	2.0
Pression maxi, 50/60 Hz, bars	3.4
Poids, kg	-
Dimensions extérieures Lxlx h en mm	-

Accessoires de qualité pour le soudeur professionnel

ESAB vous offre une large gamme d'accessoires. La gamme complète est visible sur les sites Web : www.esab.fr, ou auprès de votre représentant local.

Service et support technique : pour une disponibilité maximum

Nous assurons à nos clients un service après-vente de qualité et nous proposons une gamme de services étendus, de l'entretien, à l'étalonnage, en passant par la mise en conformité du matériel et des logiciels. Nous sommes à même de vous offrir des solutions standardisées pour la remise à neuf ou la modification d'installations existantes.

Les pièces de rechange et d'usure sont fabriquées conformément au plan d'assurance qualité d'ESAB.

Les échanges des modules et des composants de circuits imprimés sont possibles pour tous les produits dans le but de réduire au minimum le temps d'arrêt des machines.

ESAB travaille avec des partenaires agréés pour assurer un service après-vente local. Nous sommes en mesure d'assurer des formations de maintenance aux clients possédant leur propre service d'entretien. ESAB offre également la possibilité d'effectuer des stages de formation après-vente. Demandez la solution la plus adaptée à votre distributeur ou représentant ESAB.



France
ESAB France S.A.
Boîte Postale 78498
95891 CERGY-PONTOISE
CEDEX
Téléphone: 01 30 75 55 00
Télécopie: 01 30 75 55 24
www.esab.fr

Belgique
ESAB S.A.
10 Av. de la Métrologie BP 2
1130 BRUXELLES (Haren)
Téléphone: 02-745 11 24
Télécopie: 02-745 11 28

Suisse
ESAB AG
Silberstrasse 18
8953 D ETIKON
Téléphone: 01-741 25 25
Télécopie: 01-740 30 55
E-mail: info@esab.ch
www.esab.ch



www.esab.com



TIGAID 315 CA/CC

Équipement additionnel pour le soudage en courant alternatif ou continu

TIGAID 315 CA/CC

TIGAID 315 est un coffret additionnel pour le soudage TIG, facilement connectable à toute source de courant de soudage manuel.

TIGAID est équipé d'une fonction d'amorçage très fiable et d'un post-débit de gaz automatique. Raccordé à une source de courant moderne, il s'avère être un équipement idéal pour un soudage TIG de pointe, avec les fonctions suivantes: réglage du courant, pente, pulsation à l'aide du dispositif PHA 5.

Soudage en courant alternatif ou continu
Pour le soudage d'alliages tels que l'aluminium et le magnésium, on utilise TIGAID avec un transformateur de soudage. Pour l'acier inoxydable, le cuivre, le titane, le nickel, l'inconel et les métaux fortement alliés, qui nécessitent du courant continu, on utilise un redresseur de soudage.



Pédale de commande FS 002
FS 002 permet le démarrage et l'arrêt du courant de soudage, ainsi que son réglage. Tout est contrôlable avec le pied. La limitation du courant maximal peut être effectuée grâce à un potentiomètre situé sur le boîtier.



Torche TIG BTF
Suivant ses besoins spécifiques, le soudeur a le choix entre trois versions à refroidissement naturel, et deux versions refroidies par eau, avec ou sans vanne de gaz, avec ou sans tête flexible. **Ce qui distingue essentiellement la série BTF, c'est la qualité haut de gamme, la résistance à la chaleur, la souplesse et la maniabilité.**

Caractéristiques techniques

	TIGAID
Tensions d'alimentation:	110, 220, 240V 50/60 Hz 24 V 50/60 Hz
Capacité: de facteur de marche	315 A à 35%
Pouvoir de coupure du contacteur	200 A, CC
Dimensions	
Profondeur	340 mm
Largeur	300 mm
Hauteur	315 mm
Poids	15 kg

Numéro de référence à la commande

TIGAID 315 AC/DC 110/220/240, 50/60 Hz, connecteur OKC	369 136-882
TIGAID 315 AC/DC 24 V, 50/60 Hz, connecteur OKC	369 136-883
Jeu de connexion pour raccordement d'une torche à refroidissement naturel et d'une source avec contrôle à distance modèle Burndy	467 348-880
Jeu de connexion pour raccordement d'une torche refroidie par eau et d'une source avec contrôle à distance modèle Burndy	467 348-881
Jeu de connexion pour raccordement d'une torche à refroidissement naturel et d'un transformateur de soudage	467 348-882
Pédale de commande FS 002, câble inclus	349 090-886
Pour des torches, voir la brochure pour BTF	

Fonctions

Pré-débit gaz (réglage par un potentiomètre sur circuit imprimé)	0,1 - 5,0 s
Post-débit gaz (Réglage par un potentiomètre sur circuit imprimé)	1,0 - 60 s
Pente de montée	0,1 - 10 s
Pente de descente	0,1 - 10 s
C.A./C.C	
Prise pour Cde a distance, Cde à distance à pédale et coffret de pulsation	
Surintensité à l'amorçage	
Réglage courant de soudage	
Gâchette 2/4 temps	
Pulsation longue (pulsation avec coffret PHA 5)	

Accessoires de qualité pour le soudeur professionnel

ESAB vous offre une large gamme d'accessoires. La gamme complète est visible sur les sites Web, www.esab.fr où sinon contacter votre représentant local.

Service et support technique : pour une disponibilité maximum

Nous efforçons d'offrir à nos clients un service après-vente de qualité. Notre service après-vente, vous offre une gamme de services étendus, de l'entretien, à l'étalonnage, en passant par la mise en conformité et la modernisation des équipements et de la programmation. Nous sommes à même de vous offrir des solutions standardisées pour le reconditionnement ou la modification de produits existants.

Les pièces de rechange et d'usure sont fabriquées conformément au plan d'assurance qualité d'ESAB.

Les échanges des modules et des composants de circuits imprimés sont possibles pour tous les produits dans le but de réduire au minimum le temps d'arrêt des machines.

ESAB est continuellement à la recherche de partenaires agréés pour le service après-vente régional. Nous sommes en mesure d'assurer des formations de maintenance aux clients possédant leur propre service d'entretien. ESAB offre également la possibilité d'effectuer des stages de formation après-vente. Demandez la solution à plus adaptée à votre distributeur ou représentant ESAB.

ESAB se réserve le droit de modifier les spécifications de ses produits ESAB est homologuée ISO 9001:2000



France
ESAB France S.A.
Boîte Postale 8498
95891 CERGY-PONTOISE
CEDEX
Téléphone: 1 30 75 55 00
Télécopie: 1 30 75 55 24
www.esab.fr
www.esab.com

Belgique
S.A. ESAB N.V.
15, Av Jules Bordetlaan
1140 BRUXELLES
Téléphone: 02-745 11 00
Télécopie: 02-726 80 05

Suisse
ESAB AG
Silbernstrasse 18
8953 DIETIKON
Téléphone: 01-741 25 25
Télécopie: 01-740 30 55
E-mail: info@esab.ch
www.esab.ch





TXH™

Torches TIG pour un soudage de qualité optimum.

Les torches TXH™ ont été conçues pour donner satisfaction aux soudeurs.

La qualité des torches est tout à fait remarquable. Leur conception très aboutie, offre aux soudeurs, un outil de travail flexible, un confort d'utilisation inégalé grâce à une ergonomie parfaitement adaptée au soudage TIG. Les torches sont le prolongement de la main du soudeur, privilégiez la qualité et l'ergonomie pour accroître votre productivité.

Les torches existent en version refroidies par air ou par eau, avec têtes rigides ou flexibles. Nous avons toujours une solution à vous proposer.

Les avantages d'une torche de la gamme TXH™ :

- **Refroidissement très efficace.**
- **Robustesse** - maintenance réduite permettant une utilisation intensive sans arrêts de production.
- **Poignée de torche super ergonomique.**
- **Connecteurs rapides de type 1/4 tour (OKC).**

Une gamme élargie :

- **Torche 120 A** - accès aux endroits confinés, - gâchette d'une extrême précision.
- **TXH™ 400w HD** - applications intensives jusqu'à 430 A.
- **Têtes Flexibles** pour plus d'accessibilité et de confort pour le soudeur (TXH 120F, 150F, 200F & 250wF).
- **Versions avec réglage de l'intensité intégré à la poignée** réservé aux machines intégrant la technologie CAN-bus.
- **Valves intégrées** pour un contrôle manuel du gaz de protection (TXH™ 120V, 150V, 200V).



Références

Torches à refroidissement par air :

TXH™ 120, OKC 4 m	0460 010 842
TXH™ 120, OKC 8 m	0460 010 882
TXH™ 120V, OKC 25 4 m	0460 010 841
TXH™ 120V, OKC 25 8 m	0460 010 881
TXH™ 120F, OKC 4 m	0460 010 844
TXH™ 120F, OKC 8 m	0460 010 884
TXH™ 120, OKC 25 4 m	0460 010 940*
TXH™ 120, OKC 25 8 m	0460 010 980*
TXH™ 120, OKC 25C 4 m	0460 010 840
TXH™ 120, OKC 25C 8 m	0460 010 880
TXH™ 120F, OKC 25C 4 m	0460 010 843
TXH™ 120F, OKC 25C 8 m	0460 010 883

TXH™ 150, OKC 4 m	0460 011 842
TXH™ 150, OKC 8 m	0460 011 882
TXH™ 150V, OKC 4 m	0460 011 843
TXH™ 150V, OKC 8 m	0460 011 883
TXH™ 150F, OKC 4 m	0460 011 845
TXH™ 150F, OKC 8 m	0460 011 885
TXH™ 150, OKC 25 4 m	0460 011 940*
TXH™ 150, OKC 25 8 m	0460 011 980*
TXH™ 150, OKC 25C 4 m	0460 011 840
TXH™ 150, OKC 25C 8 m	0460 011 880
TXH™ 150V, OKC 25C 4 m	0460 011 841
TXH™ 150V, OKC 25C 8 m	0460 011 881
TXH™ 150F, OKC 25C 4 m	0460 011 844
TXH™ 150F, OKC 25C 8 m	0460 011 884

TXH™ 200, OKC 4 m	0460 012 840
TXH™ 200, OKC 8 m	0460 012 880
TXH™ 200V, OKC 4 m	0460 012 841
TXH™ 200V, OKC 8 m	0460 012 881
TXH™ 200F, OKC 4 m	0460 012 842
TXH™ 200F, OKC 8 m	0460 012 882
TXH™ 200, OKC 25 4 m	0460 012 940*
TXH™ 200, OKC 25 8 m	0460 012 980*
TXH™ 200F, OKC 25 4 m	0460 012 941*
TXH™ 200F, OKC 25 8 m	0460 012 981*

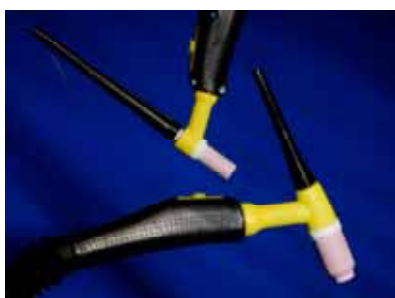

Torches à refroidissement liquide :

TXH™ 250w, OKC 4 m	0460 013 840
TXH™ 250w, OKC 8 m	0460 013 880
TXH™ 250wF, OKC 4 m	0460 013 841
TXH™ 250wF, OKC 8 m	0460 013 881

TXH™ 400w, OKC 4 m	0460 014 840
TXH™ 400w, OKC 8 m	0460 014 880
TXH™ 400w HD, OKC 4 m	0460 014 841
TXH™ 400w HD, OKC 8 m	0460 014 881

F = tête flexible

V = valve

* Origo 150, 200

Caractéristiques techniques :

	TXH™ 120	TXH™ 150	TXH™ 200	TXH™ 250w	TXH™ 400w	TXH™ 400w HD
Facteur de marche						
35%		150 A	200 A		400 A	430A
60%	120 A	120 A	160 A	250 A	350 A	400A
100%	100 A	100 A	140 A	200 A	300 A	
 Ø mm	1.0-3.2	1.0-3.2	1.0-4.0	1.0-3.2	1.0-4.8	1.0-4.8

Pièces d'usure :

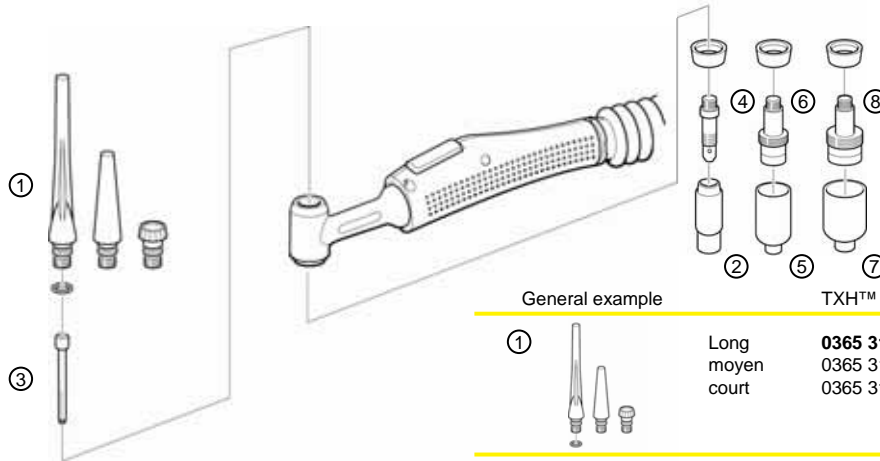

Electrodes tungstène

Dimensions (mm)

Pur	W L = 150	W L = 175
1.0 mm	0151 574 208	0151 574 008
1.6 mm	0151 574 209	0151 574 009
2.0 mm	0151 574 245	-
2.4 mm	0151 574 210	0151 574 010
3.2 mm	0151 574 211	0151 574 011
4.0 mm	0151 574 212	0151 574 012
4.8 mm	-	-

Thorié	WT20 L = 150	WT20 L = 175
1.0 mm	0151 574 201	0151 574 001
1.6 mm	0151 574 202	0151 574 002
2.0 mm	0151 574 244	-
2.4 mm	0151 574 203	0151 574 003
3.2 mm	0151 574 204	0151 574 004
4.0 mm	0151 574 205	0151 574 005
4.8 mm	-	-

Cérié	WC20 L = 150	WC20 L = 175
1.0 mm	0151 574 236	0151 574 036
1.6 mm	0151 574 237	0151 574 037
2.0 mm	0151 574 242	-
2.4 mm	0151 574 238	0151 574 038
3.2 mm	0151 574 239	0151 574 039
4.0 mm	0151 574 240	0151 574 040
4.8 mm	-	-









Lanthane	GoldPlus L = 150	GoldPlus L = 175
1.0 mm	0151 574 230	0151 574 050
1.6 mm	0151 574 231	0151 574 051
2.0 mm	0151 574 232	-
2.4 mm	0151 574 233	0151 574 052
3.2 mm	0151 574 234	0151 574 053
4.0 mm	0151 574 235	0151 574 054
4.8 mm	-	0151 574 055

Coffrets de pièces d'usure pour torches

TXH120, TXH250w TXH150, TXH150F, **0368 846 880**

TXH 200, TXH200V, TXH200F **0368 846 881**

General example

		TXH™ 120*/250w**	TXH™ 150/200	TXH™ 400w/400w HD
①		Long moyen court 0365 310 051 0365 310 050 0365 310 049	0157 123 029 0588 000 591 0157 123 028	0157 123 029 0588 000 591 0157 123 028
②		Ø 6.4 Ø 8.0 Ø 9.8 Ø 11.2 Ø 12.7 Ø 15.9 Ø 19 - -	0365 310 044 0365 310 045* 0365 310 046** 0365 310 047 0365 310 048 0588 000 440 -	0157 123 052 0157 123 053 0157 123 054 0157 123 055 0157 123 056 0588 000 442 0588 000 441 -
③		Ø 1.0 Ø 1.6 Ø 2.4 Ø 3.2 Ø 4.0 Ø 4.8 -	0365 310 028 0365 310 029 0365 310 030 0365 310 091 -	0157 123 010 0157 123 011 0157 123 012 0157 123 013 0157 123 014 -
④		Ø 1.0 Ø 1.6 Ø 2.4 Ø 3.2 Ø 4.0-4.8 Isolant	0365 310 037 0365 310 038 0365 310 039 0365 310 090 -	0157 123 015 0157 123 016 0157 123 017 0157 123 018 0157 123 019 0366 960 017 0366 960 016 0366 960 018
⑤		Ø 6.4 Ø 8.0 Ø 9.8 Ø 11.2 Ø 12.7 Ø 17.5 -	0157 121 032 0157 121 033 0157 121 034 0157 121 039 0157 121 040 -	0157 123 057 0157 123 058 0157 123 059 0157 123 060 0157 123 061 0588 000 439 0588 000 439
⑥		Ø 1.0 Ø 1.6 Ø 2.4 Ø 3.2 Ø 4.0 Ø 4.8 Isolant	0157 121 016 0157 121 017 0157 121 018 0157 121 041 -	0157 123 021 0157 123 022 0157 123 023 0157 123 024 0157 123 025 -
⑦		Ø 9.8 Ø 12.7 Ø 15.9 Ø 19 Ø 24 -	- - - - -	0157 123 088 0157 123 089 0588 000 438 0157 123 098 0588 000 437 0588 000 437
⑧		Ø 2.4 Ø 3.2 Ø 4.0 - 4.8 Isolant	- - -	0157 123 085 0157 123 086 0157 123 087 0366 960 021

gras = pièces livrées d'origine



France
ESAB France S.A.
Boîte Postale 78498
95891 CERGY-PONTOISE
CEDEX
Téléphone: 01 30 75 55 00
Télécopie: 01 30 75 55 24
www.esab.fr

Belgique
ESAB S.A.
10 Av. de la Métrologie BP 2
1130 BRUXELLES (Haren)
Téléphone: 02-745 11 24
Télécopie: 02-745 11 28

Suisse
ESAB AG
Silberstrasse 18
8953 D ETIKON
Téléphone: 01-741 25 25
Télécopie: 01-740 30 55
E-mail: info@esab.ch
www.esab.ch







www.esab.com

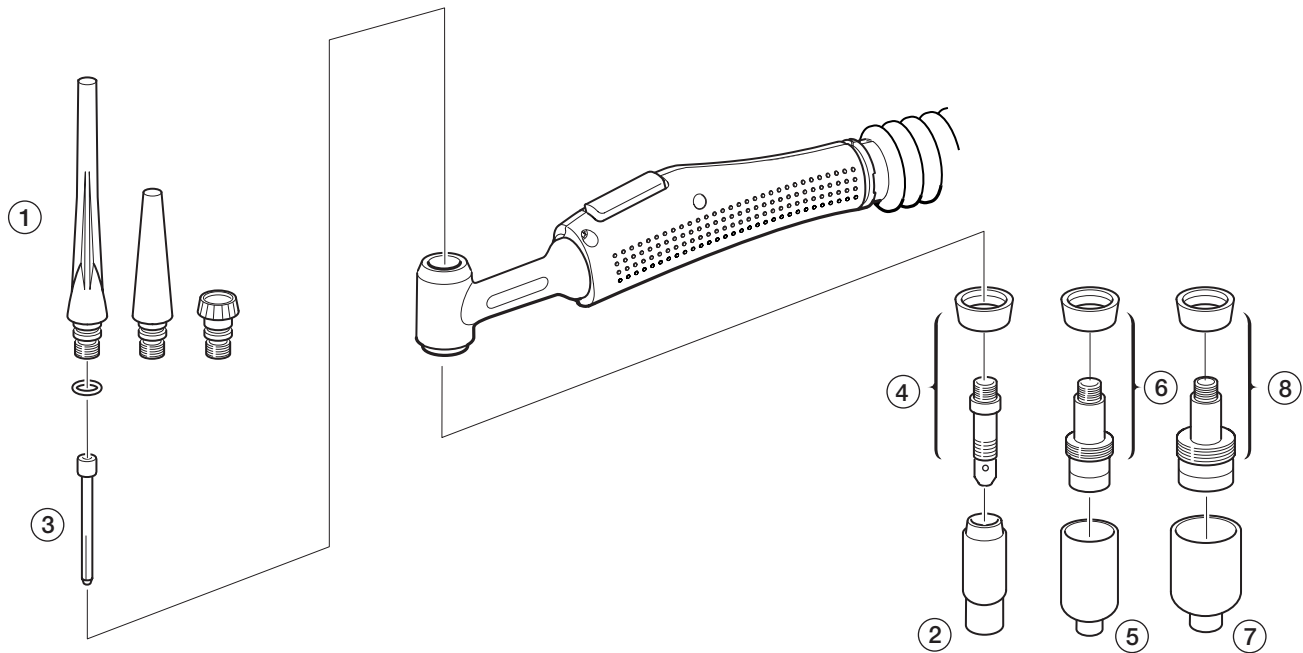

TXH™

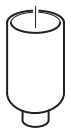

General example		TXH™ 120/250W	TXH™ 150/200	TXH™ 400W
	Long	0365 310 051	0157 123 029	0157 123 029
	Medium	0365 310 050	0588 000 591	0588 000 591
	Short	0365 310 049	0157 123 028	0157 123 028
	Ø 6.4	0365 310 044	0157 123 052	0157 123 057
	Ø 8.0	0365 310 045	0157 123 053	0157 123 058
	Ø 9.8	0365 310 046	0157 123 054	0157 123 059
	Ø 11.2	0365 310 047	0157 123 055	0157 123 060
	Ø 12.7	0365 310 048	0157 123 056	0157 123 061
	Ø 15.9	0588 000 440	0558 000 442	
	Ø 19		0558 000 441	
	Ø 1.0	0365 310 028	0157 123 010	0157 123 010
	Ø 1.6	0365 310 029	0157 123 011	0157 123 011
	Ø 2.4	0365 310 030	0157 123 012	0157 123 077
	Ø 3.2	0365 310 091	0157 123 013	0157 123 078
	Ø 4.0		0157 123 014	0157 123 079
	Ø 4.8			0157 123 074
	Ø 1.0	0365 310 037	0157 123 015	0157 123 081
	Ø 1.6	0365 310 038	0157 123 016	0157 123 081
	Ø 2.4	0365 310 039	0157 123 017	0157 123 081
	Ø 3.2	0365 310 090	0157 123 018	0157 123 082
	Ø 4.0-4.8		0157 123 019	0157 123 082
	0366 960 017	0366 960 016	0366 960 018	

General example		TXH™ 120/250W	TXH™ 150/200	TXH™ 400W
5 	Ø 6.4	0157 121 032	0157 123 057	0157 123 057
	Ø 8.0	0157 121 033	0157 123 058	0157 123 058
	Ø 9.8	0157 121 034	0157 123 059	0157 123 059
	Ø 11.2	0157 121 039	0157 123 060	0157 123 060
	Ø 12.7	0157 121 040	0157 123 061	0157 123 061
	Ø 17.5		0588 000 439	0588 000 439
6 	Ø 1.0	0157 121 016	0157 123 021	
	Ø 1.6	0157 121 017	0157 123 022	0157 123 092
	Ø 2.4	0157 121 018	0157 123 023	0157 123 093
	Ø 3.2	0157 121 041	0157 123 024	0157 123 094
	Ø 4.0		0157 123 025	0157 123 095
	Ø 4.8			0157 123 075
			0366 960 020	0366 960 018
7 	Ø 9.8		0157 123 088	0157 123 088
	Ø 12.7		0157 123 089	0157 123 089
	Ø 15.9		0588 000 438	0588 000 438
	Ø 19		0157 123 098	0157 123 098
	Ø 24		0588 000 437	0588 000 437
8 	Ø 2.4	0157 123 085		
	Ø 3.2		0157 123 086	
	Ø 4.0 - 4.8		0157 123 087	
			0366 960 021	

Tungsten electrodes Eco L = 150 mm

Dimension (mm)	W	WT20	WC20	Gold Plus
1.0x150	0151 574 208	0151 574 201	0151 574 236	0151 524 230
1.6x150	0151 574 209	0151 574 202	0151 574 237	0151 524 231
2.0x150	0151 574 245	0151 574 244	0151 574 242	0151 524 232
2.4x150	0151 574 210	0151 574 203	0151 574 238	0151 524 233
3.2x150	0151 574 211	0151 574 204	0151 574 239	0151 524 234
4.0x150	0151 574 212	0151 574 205	0151 574 240	0151 524 235

Tungsten electrodes L = 175 mm

Dimension (mm)	W	WT20	WC20	Gold Plus
1.0x175	0151 574 008	0151 574 001	0151 574 036	0151 574 050
1.6x175	0151 574 009	0151 574 002	0151 574 037	0151 574 051
2.4x175	0151 574 010	0151 574 003	0151 574 038	0151 574 052
3.2x175	0151 574 011	0151 574 004	0151 574 039	0151 574 053
4.0x175	0151 574 012	0151 574 005	0151 574 040	0151 574 054
4.8x175				0151 574 055



TXH™ r (réglages incorporés)

Torches TIG avec réglages sur la poignée

Torches TXH torches sont conçues pour répondre aux critères des soudeurs

La qualité des torches est tout à fait remarquable. Leur conception très aboutie, offre aux soudeurs, un outil de travail flexible, un confort d'utilisation inégalé grâce à une ergonomie parfaitement adaptée au soudage TIG. Les torches sont le prolongement de la main du soudeur, privilégiez la qualité et l'ergonomie pour accroître votre productivité.

Les torches existent en version refroidies par air ou par eau, avec têtes rigides ou flexibles. Nous avons toujours une solution à vous proposer.

Avec la gamme TXH à réglages incorporés, il est possible d'ajuster le courant de soudage pendant le soudage et entre deux soudures à l'aide des deux boutons + et - localisés sur la poignée. Les torches TXHr combinées avec un adaptateur peuvent fonctionner avec toutes les machines ESAB à communication numérique Bus-Can.

L'adaptateur doit seulement être acheté une fois et il fonctionne avec tous les modèles de torches.

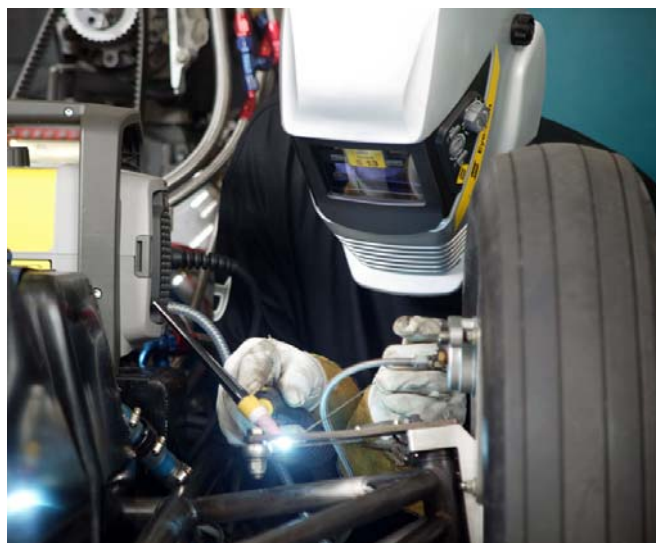

- Torche 120A pour un accès parfait dans les endroits confinés et équipé d'une gâchette haute précision.
- Système de refroidissement très efficace.
- Robustes – opération en continu avec peu de maintenance
- Têtes flexibles offrant une flexibilité illimitée pour les travaux difficiles à réaliser en raison de la géométrie des pièces ou du manque d'accessibilité (TXH 120F, 150F, 200F et 250F)
- Poignée ergonomique



Références

Torches à air

TXH™ 120r, OKC 4 m	0462 010 842
TXH™ 120r, OKC 8 m	0462 010 882
TXH™ 120Fr, OKC 4 m	0462 010 844
TXH™ 120Fr, OKC 8 m	0462 010 884

TXH™ 150r, OKC 4 m	0462 011 842
TXH™ 150r, OKC 8 m	0462 011 882
TXH™ 150Fr, OKC 4 m	0462 011 845
TXH™ 150Fr, OKC 8 m	0462 011 885

TXH™ 200r, OKC 4 m	0462 012 840
TXH™ 200r, OKC 8 m	0462 012 880
TXH™ 200Fr, OKC 4 m	0462 012 842
TXH™ 200Fr, OKC 8 m	0462 012 882

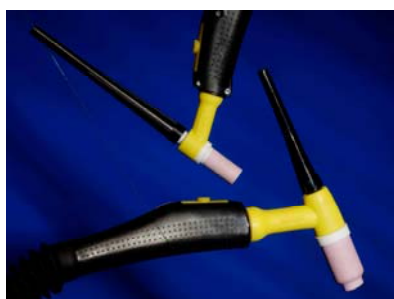

Torches à eau

TXHT™ 250wr, OKC 4 m	0462 013 840
TXHT™ 250wr, OKC 8 m	0462 013 880
TXHT™ 250wFr, OKC 4 m	0462 013 841
TXHT™ 250wFr, OKC 8 m	0462 013 881

TXHT™ 400wr, OKC 4 m	0462 014 840
TXHT™ 400wr, OKC 8 m	0462 014 880
TXHT™ 400wr HD, OKC 4 m	0462 014 841
TXHT™ 400wr HD, OKC 8 m	0462 014 881

Convertisseur analogique/numérique

adaptateur	0459 491 912
Inclus support et câble lg 0,25 m	

F = Tête flexible

Caractéristiques techniques

	TXH™ 120r	TXH™ 150r	TXH™ 200r	TXH™ 250wr	TXH™ 400wr	TXH™ 400wr HD
Charge admissible aux facteurs de marche						
35%		150 A	200 A		400 A	430A
60%	120 A	120 A	160 A	250 A	350 A	400A
100%	100 A	100 A	140 A	200 A	300 A	
 Ø mm	1.0-3.2	1.0-3.2	1.0-4.0	1.0-3.2	1.0-4.8	1.0-4.8

Pièces d'usure

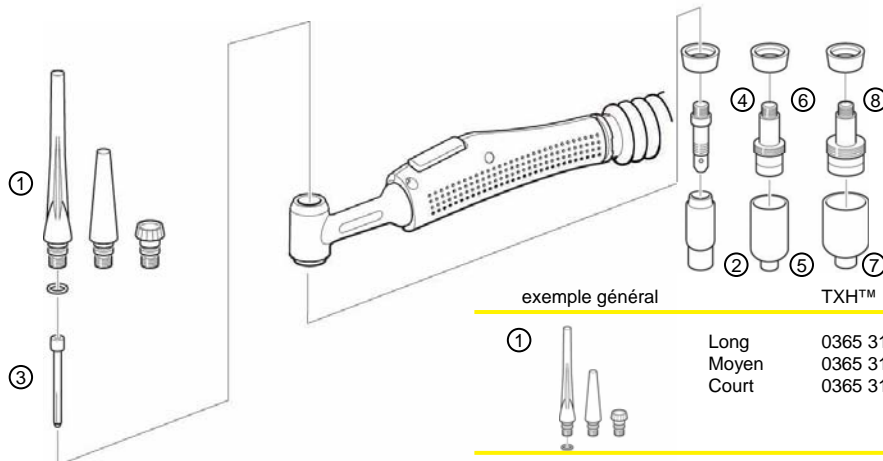

Electrodes tungstène

Dimension (mm)	Eco	WT20 L = 150	WT20 L = 175
1.0 mm	0151 574 208	0151 574 201	0151 574 001
1.6 mm	0151 574 209	0151 574 202	0151 574 002
2.0 mm	0151 574 245	0151 574 244	-
2.4 mm	0151 574 210	0151 574 203	0151 574 003
3.2 mm	0151 574 211	0151 574 204	0151 574 004
4.0 mm	0151 574 212	0151 574 205	0151 574 005
4.8 mm	-	-	-

Dimension (mm)	WC20 L = 150	WC20 L = 175
1.0 mm	0151 574 236	0151 574 036
1.6 mm	0151 574 237	0151 574 037
2.0 mm	0151 574 242	-
2.4 mm	0151 574 238	0151 574 038
3.2 mm	0151 574 239	0151 574 039
4.0 mm	0151 574 240	0151 574 040
4.8 mm	-	-

Dimension (mm)	GoldPlus L = 150	GoldPlus L = 175
1.0 mm	0151 574 230	0151 574 050
1.6 mm	0151 574 231	0151 574 051
2.0 mm	0151 574 232	-
2.4 mm	0151 574 233	0151 574 052
3.2 mm	0151 574 234	0151 574 053
4.0 mm	0151 574 235	0151 574 054
4.8 mm	-	0151 574 055

exemple général		TXH™ 120r/250wr	TXH™ 150r/200r	TXH™ 400wr
①	Long Moyen Court	0365 310 051 0365 310 050 0365 310 049	0157 123 029 0588 000 591 0157 123 028	0157 123 029 0588 000 591 0157 123 028
②	Ø 6.4 Ø 8.0 Ø 9.8 Ø 11.2 Ø 12.7 Ø 15.9 Ø 19	0365 310 044 0365 310 045 0365 310 046 0365 310 047 0365 310 048 0588 000 440 -	0157 123 052 0157 123 053 0157 123 054 0157 123 055 0157 123 056 0558 000 442 0558 000 441	0157 123 057 0157 123 058 0157 123 059 0157 123 060 0157 123 061 - -
③	Ø 1.0 Ø 1.6 Ø 2.4 Ø 3.2 Ø 4.0 Ø 4.8	0365 310 028 0365 310 029 0365 310 030 0365 310 091 - -	0157 123 010 0157 123 011 0157 123 012 0157 123 013 0157 123 014 -	0157 123 010 0157 123 011 0157 123 077 0157 123 078 0157 123 079 0157 123 074
④	Ø 1.0 Ø 1.6 Ø 2.4 Ø 3.2 Ø 4.0-4.8	0365 310 037 0365 310 038 0365 310 039 0365 310 090 0366 960 017	0157 123 015 0157 123 016 0157 123 017 0157 123 018 0157 123 019 0366 960 016	0157 123 081 0157 123 081 0157 123 081 0157 123 082 0157 123 082 0366 960 018
⑤	Ø 6.4 Ø 8.0 Ø 9.8 Ø 11.2 Ø 12.7 Ø 17.5	0157 121 032 0157 121 033 0157 121 034 0157 121 039 0157 121 040 -	0157 123 057 0157 123 058 0157 123 059 0157 123 060 0157 123 061 0588 000 439	0157 123 057 0157 123 058 0157 123 059 0157 123 060 0157 123 061 0588 000 439
⑥	Ø 1.0 Ø 1.6 Ø 2.4 Ø 3.2 Ø 4.0 Ø 4.8	0157 121 016 0157 121 017 0157 121 018 0157 121 041 - -	0157 123 021 0157 123 022 0157 123 023 0157 123 024 0157 123 025 -	- 0157 123 092 0157 123 093 0157 123 094 0157 123 095 0157 123 075 0366 960 020 0366 960 018
⑦	Ø 9.8 Ø 12.7 Ø 15.9 Ø 19 Ø 24	- - - - -	0157 123 088 0157 123 089 0588 000 438 0157 123 098 0588 000 437	0157 123 088 0157 123 089 0588 000 438 0157 123 098 0588 000 437
⑧	Ø 2.4 Ø 3.2 Ø 4.0 - 4.8	0157 123 085 - -	- 0157 123 086 0157 123 087 0366 960 021	- - - -

2008-10-06 / ESAB reserves the right to alter specifications without prior notice



France
ESAB France S.A.
Boîte Postale 78498
95891 CERGY-PONTOISE
CEDEX
Téléphone: 01 30 75 55 00
Télécopie: 01 30 75 55 24
www.esab.fr

Belgique
ESAB S.A.
10 Av. de la Métrologie BP 2
1130 BRUXELLES (Haren)
Téléphone: 02-745 11 24
Télécopie: 02-745 11 28

Suisse
ESAB AG
Silberstrasse 18
8953 DIETIKON
Téléphone: 01-741 25 25
Télécopie: 01-740 30 55
E-mail: info@esab.ch
www.esab.ch



www.esab.com